

Manometr z rurką Bourdona Model 213.53 z płynnym wypełnieniem, obudowa ze stali CrNi

Karta katalogowa WIKA PM 02.12

www.meraserw.szczecin.pl



Zastosowanie

- Do pracy w trudnych warunkach przy wstrząsach i wibracjach
- Do pomiaru mediów gazowych ciekłych, nie dla mediów krystalicznych i reagujących ze stopem miedzi
- Hydraulika
- Pneumatyka
- Przemysł stoczniowy

Cechy szczególne

- Odporne na wibracje i wstrząsy
- Szczególne wytrzymała obudowa
- Średnice 63 mm i 100 mm posiadają zatwierdzenie German Lloyd i Gost
- Zakres pomiarowy od 0 ... 1000 bar

Opis

Konstrukcja

EN 837-1

Rozmiar nominalny

50, 63, 100

Klasa dokładności

NS 50, 63: 1,6

NS 100: 1,0

Zakres pomiarowy

NS 50: 0 ... 1 do 0 ... 600 bar

NS 63, 100: 0 ... 0,6 do 0 ... 1000 bar

lub równoważność w innych jednostkach pomiaru ciśnienia lub w próżni

Ciśnienie robocze

NS 50, 63: stałe: $\frac{3}{4}$ x pełen zakres

zmienne: $\frac{2}{3}$ x pełen zakres

pomiar chwilowy: pełen zakres



typ: M63T/G model: 213.53.063T



typ: M63R/G model: 213.53.063



typ: M100R/G model: 213.53.100



typ: M100TE/G model: 213.53.100TE

Manometry z rurką Bourdona model 213.53, przyłącze radialne

NG 100: stałe: pełen zakres
 zmienne: 0,9 x pełen zakres
 pomiar chwilowy: 1,3 x pełen zakres

Temperatura robocza

Otoczone:

NS 50, 63 0 ... +60 °C

NS 100 -20 ... +60 °C

Medium: max. +60 °C

Błąd temperaturowy

Gdy temperatura elementu pomiarowego różni się od temperatury odniesienia (+20°C): max. $\pm 4\%$ /10K zakresu

Stopień ochrony obudowy

IP 65 (EN 60 529 / IEC 529)

Przyłącze procesowe

Stop miedzi, gwint zewnętrzny dolny lub radialny

NG 50, 63: G $\frac{1}{4}$ B, SW 14

NG 100: G $\frac{1}{2}$ B, SW 22

Element pomiarowy

NS 40, 50, 63:

- < 60 bar: stop miedzi, sprężyna typu C, miękki lut
- ≥ 60 bar: stop miedzi, sprężyna typu heliakalnego, miękki lut

NS 100:

- < 100 bar: stop miedzi, sprężyna typu C, miękki lut
- ≥ 100 bar: stal CrNi 1.4571, sprężyna typu heliakalnego, twardy lut

Mechanizm

Stop miedzi

Podzielnia

- NS 40, 50, 63: białe tworzywo sztuczne z wypustem ograniczającym
- NS 100: białe aluminium z czarną skalą

Wskazówka

- NS 40, 50, 63: czarne tworzywo sztuczne
- NS 100: czarne aluminium

Szyba

Przezroczyste tworzywo sztuczne

Obudowa

Stal CrNi polerowana, zabezpieczenie przeciwwybuchowe na godzinie 12.
Uszczelka typu O-ring między obudową a elementem przyłączeniowym
Zakresy ≤ 0...16 bar z zaworem kompensującym

Pokrywa

Typu Twist, stal CrNi polerowana

Płynne wypełnienie

Gliceryna 99,7 %

Opcjonalnie

- NS 50, 63: system pomiarowy i mechanizm ze stali CrNi- (model 233.53)
- NS 100: punkt zero regulowany z przodu obudowy
- Podwyższona temperatura medium 100 °C przy zastosowaniu specjalnego miękkiego lutu
- Temperatura otoczenia -40 ... +60 °C przy wypełnieniu silikonowym
- Kołnierz z trzema zaciskami tylko do zabudowy panelowej, stal CrNi
- Kołnierz z trzema otworami do zabudowy naściennej, stal CrNi
- Obejma (tylko dla wyjścia tylnego)

Wymiary w mm

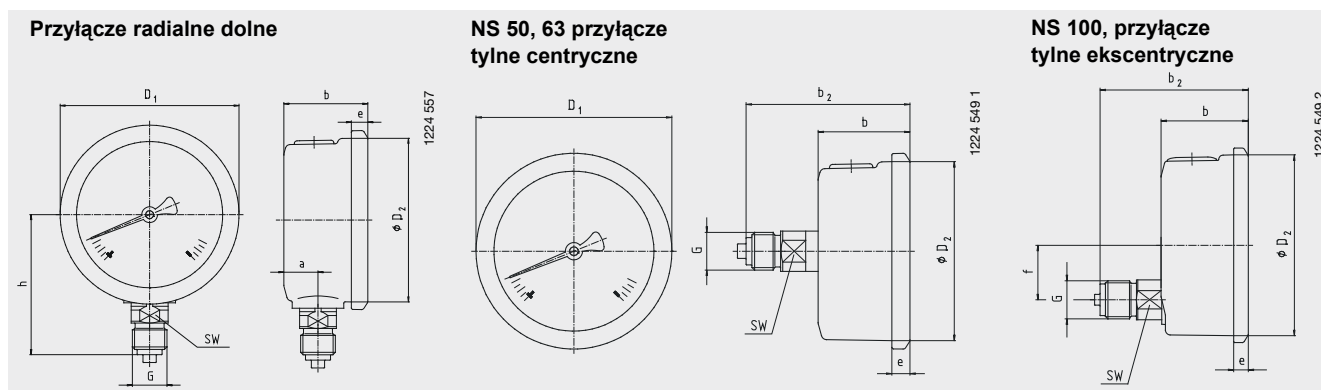

| NS | a | b ± 0,5 | b2 ± 1 | D1 | D2 | e | f | G | h ± 1 | SW | Waga w kg |
|-----|------|---------|--------|------|-----|-----|----|-------|-------|----|-----------|
| 40 | 9,5 | 30 | 50 | 46,5 | 40 | 6 | - | G1/8B | 40 | 14 | 0,10 |
| 50 | 12 | 30 | 55 | 55 | 50 | 5,5 | - | G1/4B | 48 | 14 | 0,15 |
| 63 | 13 | 32 | 56 | 68 | 62 | 6,5 | - | G1/4B | 54 | 14 | 0,21 |
| 100 | 15,5 | 48 | 81,5 | 107 | 100 | 8 | 30 | G1/2B | 87 | 22 | 0,80 |

Przyłącze procesowe wg EN 837-1 / 7.3

Dane do zamówienia

Model / rozmiar nominalny / zakres pomiarowy / rozmiar przyłącza / położenie przyłącza / opcje

Zastrzegamy sobie prawo do zmian i podmiiany materiałów.

Opisane przyrządy odpowiadają pod względem konstrukcji, wymiarów i materiałów obecnemu stanowi techniki.

Karta katalogowa WIKA PM 02.12 · 05/2004



9039325 05/2004 PL